

AVIARY SYSTEMS



TECNO: SOLUZIONI ALL'AVANGUARDIA

Competenza, flessibilità e concretezza sono i valori in cui crediamo, i tratti distintivi che hanno trasformato Tecno Poultry Equipment in una delle realtà più conosciute a livello globale nel settore degli impianti avicoli. I nostri prodotti sono il risultato dell'esperienza che maturiamo da oltre 40 anni, un valore aggiunto che permette di assicurare innovazione tecnica e di garantire qualità, redditività, crescita e sicurezza per il cliente.

TECNO: ADVANCED SOLUTIONS - Competence, flexibility and concreteness are the values we believe in, the distinctive features that have transformed Tecno Poultry Equipment into one of the most well-known global companies in the poultry systems sector. Our products are the result of the experience we have been building for over 40 years, an added value that allows us to ensure technical innovation and guarantee quality, profitability, growth and safety for the customer.

RICERCA E INNOVAZIONE NEL MONDO AVICOLO

Tecno propone soluzioni all'avanguardia per la costruzione di impianti d'allevamento di galline ovaiole, dal primo giorno di vita e per tutto il ciclo produttivo, sistemi automatizzati e computerizzati di abbeveraggio, alimentazione, raccolta uova, climatizzazione e pulizia.

RESEARCH AND INNOVATION IN THE AVIARY WORLD - Tecno offers cutting-edge solutions for the construction of plants for laying hens, from the first day of life and throughout the production cycle, automated and computerized systems for drinking, feeding, egg collection, air conditioning and cleaning.



PULCINAIE

Le pulcinaie di Tecno sono impianti realizzati all'insegna della robustezza e resistenza nel tempo, studiati per massimizzare il numero di capi all'interno dell'allevamento. Il completo controllo e la semplice gestione dei sistemi di alimentazione, abbeveraggio e ventilazione, permettono di massimizzare le rese durante la fase di svezzamento. Tutti i sistemi pulcinaia Tecno sono studiati per agevolare le fasi di lavoro e ispezione nonché quelle di carico e scarico dell'impianto.

REARING - Tecno's rearing systems are solid systems conceived to last for long time and designed to maximize the number of animals inside the breeding. The complete control and the simple management of the feeding, watering and ventilation systems, allow to maximize the yields during the weaning phase. All Tecno systems are designed to facilitate the work and inspection phases as well as those for loading and unloading the system.

VOLIERE AS

Le voliere AS sono strutture pensate e progettate per garantire un elevato livello di produttività e di superficie abitabile. Consentono un rapido adattamento delle galline all'interno della voliera. I sistemi AS assicurano una elevata qualità delle uova raccolte. Le diverse configurazioni possibili dei sistemi AS Tecno, permettono di configurare al meglio qualsiasi tipo di capannone garantendo alta densità d'allevamento pur mantenendo altissimi standard qualitativi. Anche nella gamma AS sono previsti modelli con la possibilità di installare solai autoportanti creando più livelli d'allevamento.

AS AVIARIES - AS aviaries are structures designed to guarantee a high level of productivity and living space. They allow a rapid adaptation of the hens inside the aviary. The AS systems ensure a high quality of the eggs collected. The various possible configurations of AS Tecno systems allow to better configure any type of shed ensuring high density of breeding while maintaining high quality standards. AS range includes models with the possibility to install self-supporting slabs creating more levels of breeding.

VOLIERE VS

Le voliere combinate VS sono sistemi di allevamento in voliera ad alta capacità. Queste strutture sono studiate per rispondere alle normative vigenti garantendo una elevata resa di produzione di uova con minimo scarto. I sistemi VS sono facilmente adattabili a tutti i tipi di capannone, considerando la modularità della struttura sia in lunghezza che in altezza, permettono inoltre la costruzione di solai autoportanti per la suddivisione dei capannoni in più reparti.

VS AVIARIES - VS combined aviaries are high capacity aviary farming systems. These structures are designed to meet current regulations ensuring a high yield of eggs with minimal waste. VS systems are easily adaptable to all types of sheds, considering the modularity of the structure both in length and in height. They also allow the construction of self-supporting slabs for the division of warehouses into several departments.

PULCINAIE › IDEAL AS 227

REARING › IDEAL AS 227

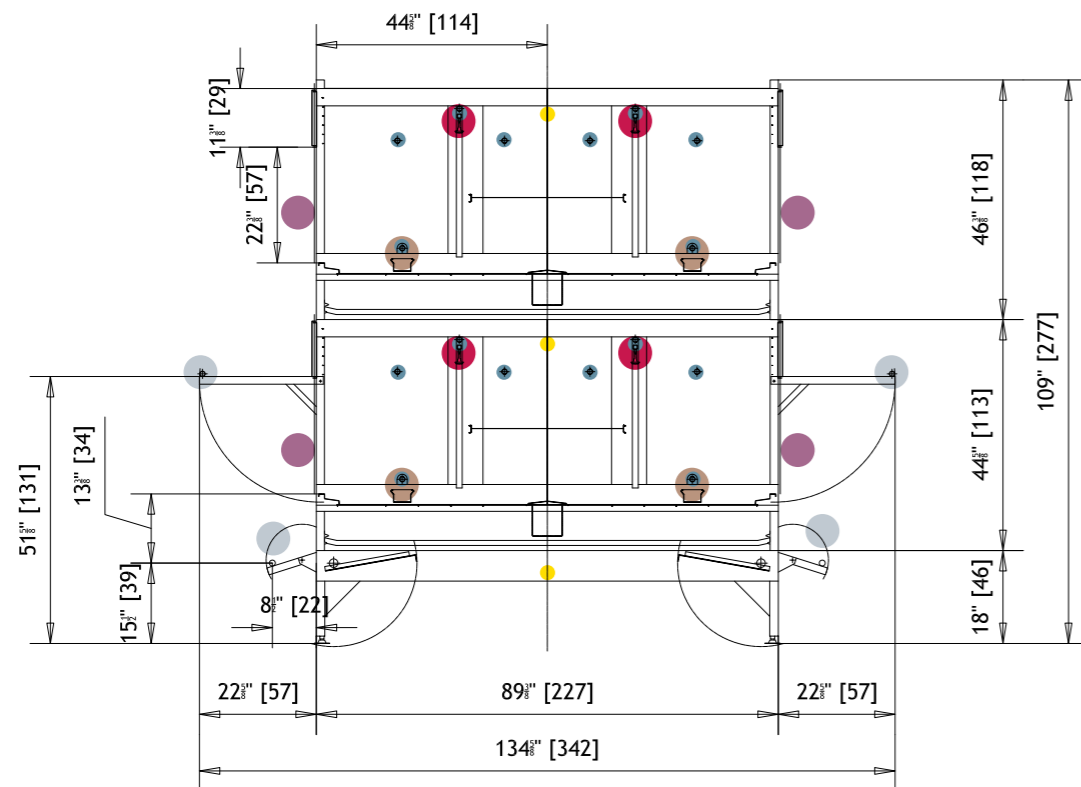

- Mangiatoie dotate di profilo antispreco
Feed trough with anti-waste edge
- Trespolo mobile (può essere usato per l'ispezione)
Movable perch (can be used for inspection)
- Sportello automatico centralizzato
Centralized automatic gate
- Linea di abbeveraggio
Drinking line
- Trespolo
Perch
- Illuminazione a Led
Led lighting

VANTAGGI

- › Gli uccelli imparano immediatamente a saltare e muoversi sul sistema, questo permette alle galline di avere un passaggio naturale ai sistemi a voliera.
- › Grazie all'altezza e alla grande dimensione della gabbia, gli uccelli possono saltare da un trespolo all'altro.
- › Sistema di chiusura del trespolo, ridurre la pollina depositata sui corridoi per una migliore gestione della pulizia sui corridoi.
- › Le porte si aprono e si chiudono automaticamente.
- › AS 227, ha componenti di alta qualità e protezioni.

PLUS

- › Birds immediately learn to jump and move on the system, this make layers familiar with aviary systems.
- › Thanks to the height and big dimension of the box, birds can jump from perch to perch inside.
- › Perches Closing System, reduce manure laying on corridors for a better managing of cleaning on the aisles.
- › Doors are automatically opening and closing.
- › AS 227, have a high quality components and protections.

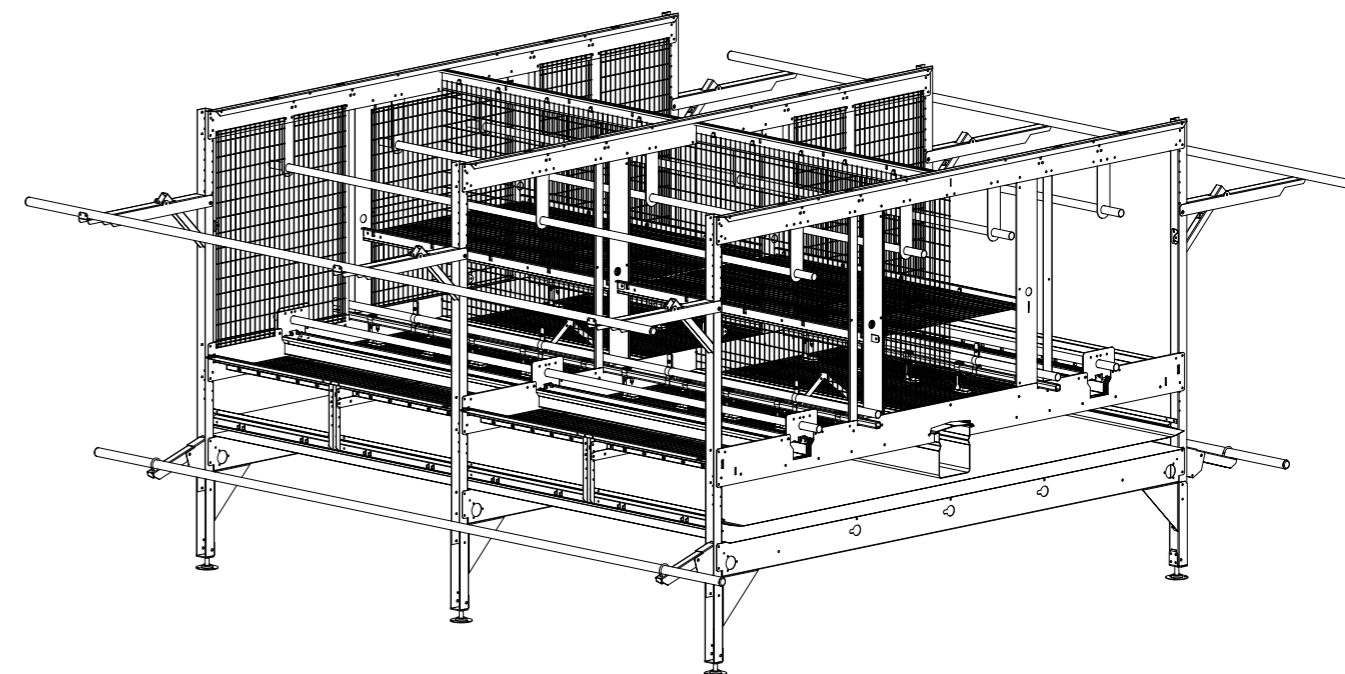
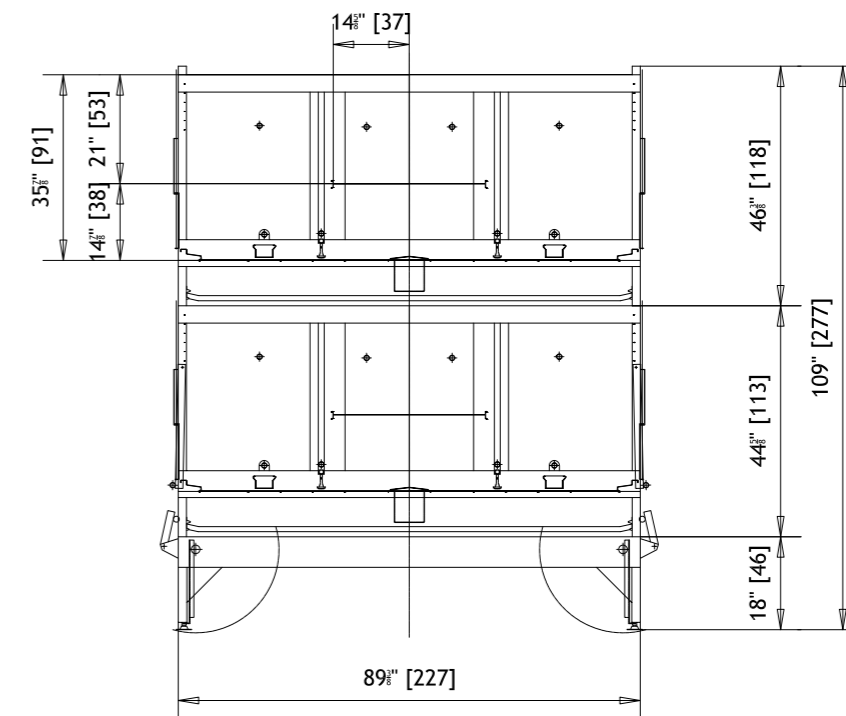

PULCINAIE › IDEAL FAS

REARING › IDEAL FAS

CON SOFFIAGGIO
WITH BLOWING

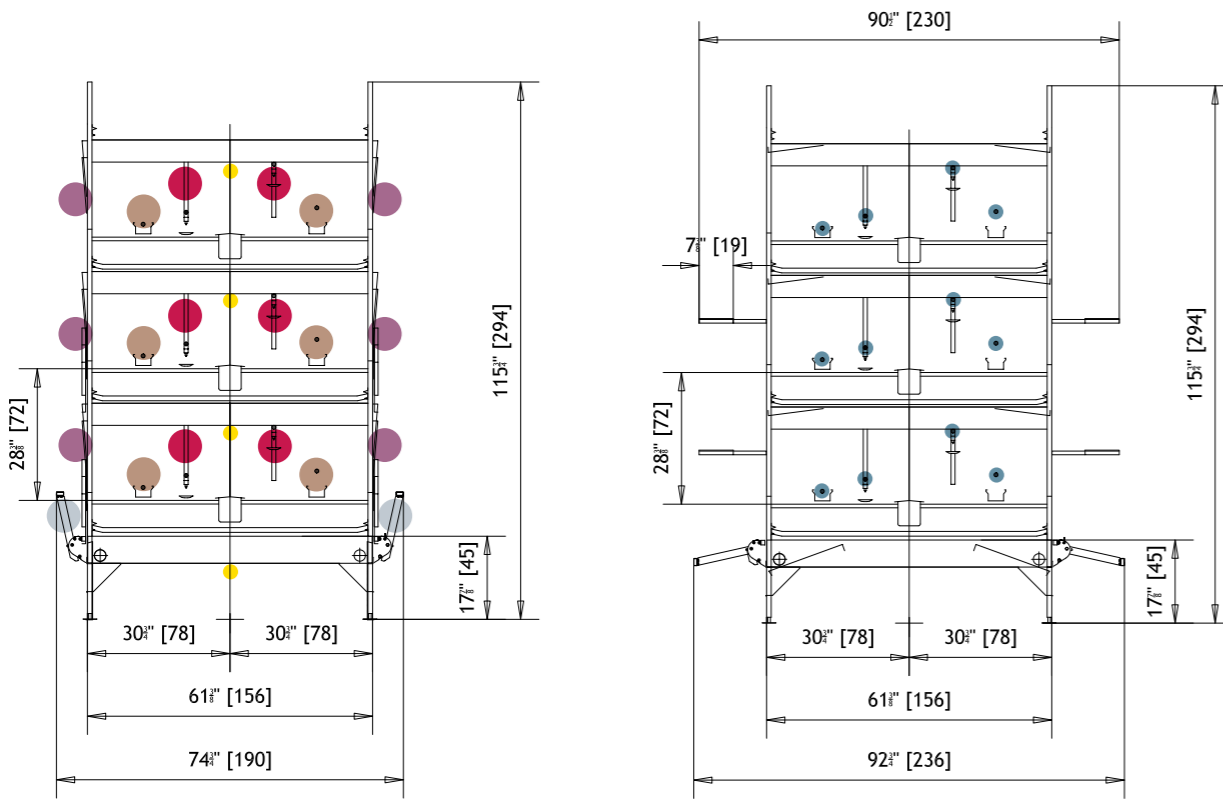

- Mangiatoie dotate di profilo antispreco
Feed trough with anti-waste edge
- Trespole mobile (può essere usato per l'ispezione)
Movable perch (can be used for inspection)
- Sportello manuale
Manual gate

- Linea di abbeveraggio
Drinking line
- Trespole
Perch
- Illuminazione a Led
Led lighting

VANTAGGI

- › Ideal Fas permette ai pulcini di avere un passaggio naturale in sistemi VS combinati.
- › Il sistema consente di aprire e chiudere il gruppo durante il periodo di vaccinazione.
- › Il sistema è facile da gestire e pulire dopo la prima settimana di vita delle pollastre (foglio di carta).
- › Il carrello consente un facile controllo durante l'allevamento in tutti i livelli.

PLUS

- › Ideal Fas make Pullets familiar to leave in a combo system.
- › System allow to open and close flock during vaccination period.
- › System is easy to manage and clean after first week of pullets life (single piece of paper).
- › Trolley allow easy control during rearing in all tiers.



SENZA SOFFIAGGIO
WITHOUT BLOWING

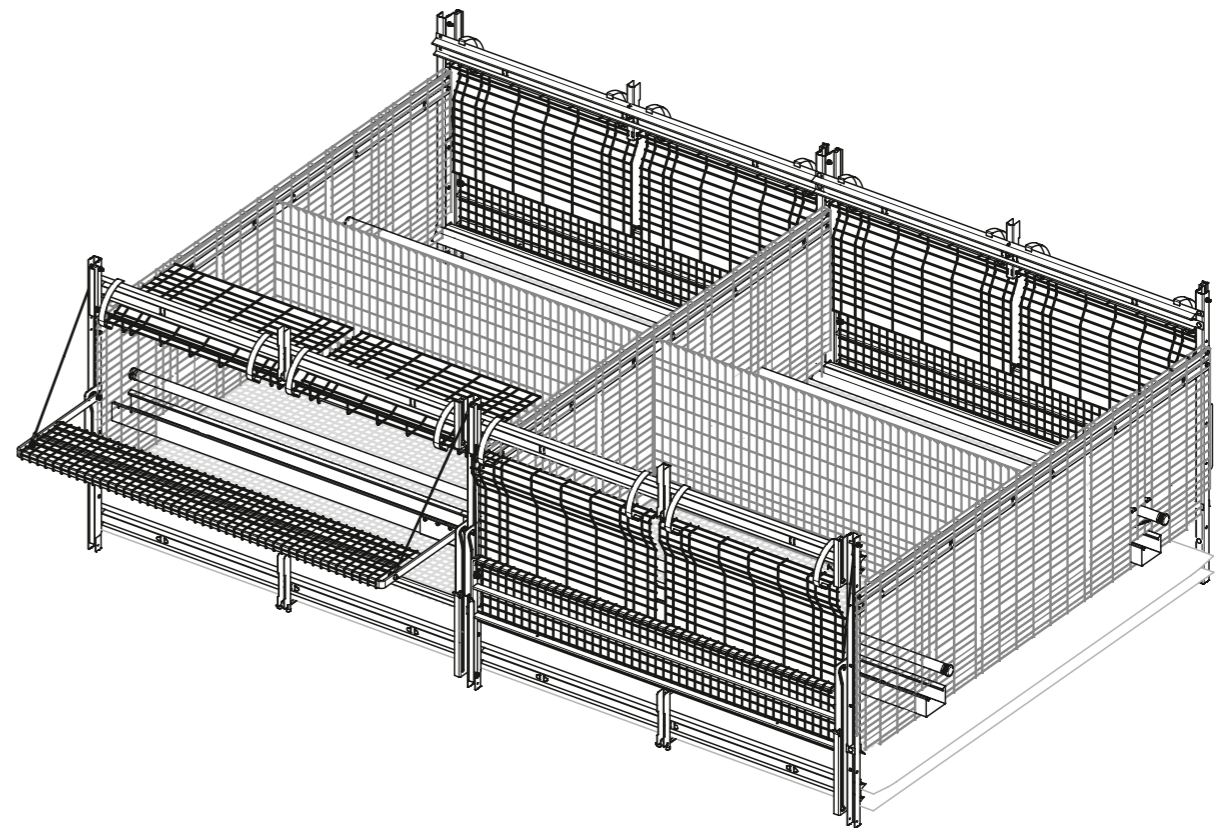
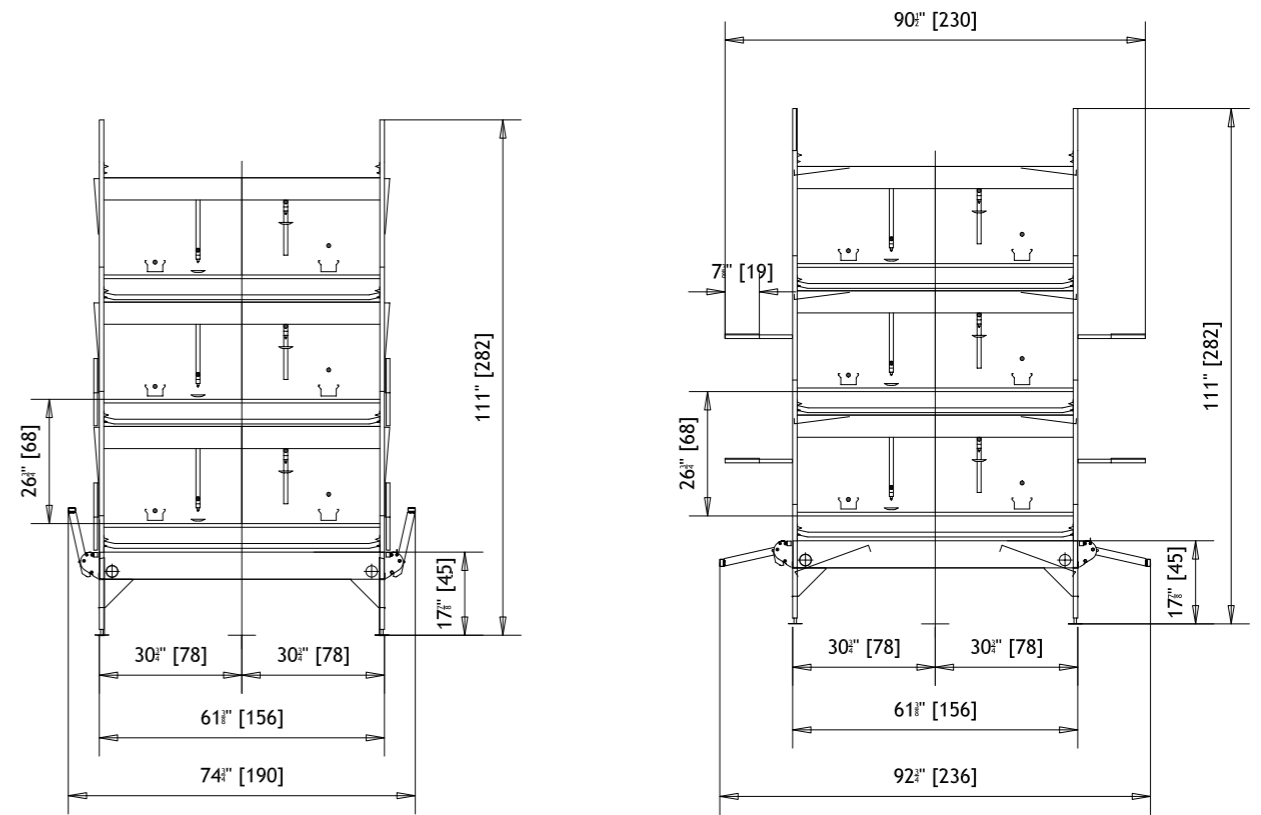

VOLIERE › AS 250

AVIARIES › AS 250

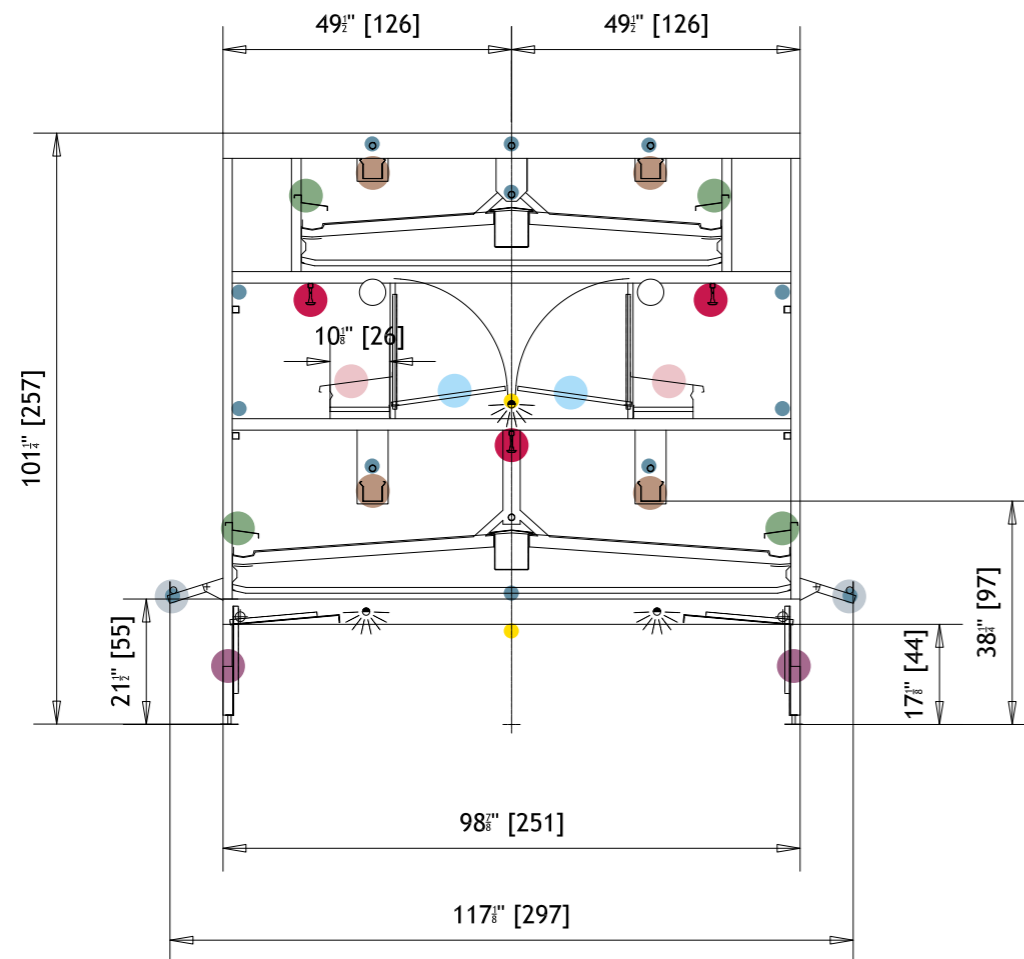

- Astroturf removibile e autopulente
Removable and self-cleaning astroturf
- Copertura in acciaio inox di protezione nastro uova largo 25 cm. 25 cm wide stainless steel protection tape cover
- Mangiatoie dotate di profilo antispreco
Feed trough with anti-waste edge
- Trespole mobile (può essere usato per l'ispezione)
Movable perch (can be used for inspection)
- Sportello automatico/manuale
Automatic / manual gate
- Linea di abbeveraggio
Drinking line
- Bandina/Trespole protezione uova in acciaio inox
Stainless steel eggs protection profile / Perch
- Trespole
Perch
- Illuminazione a Led
Led lighting

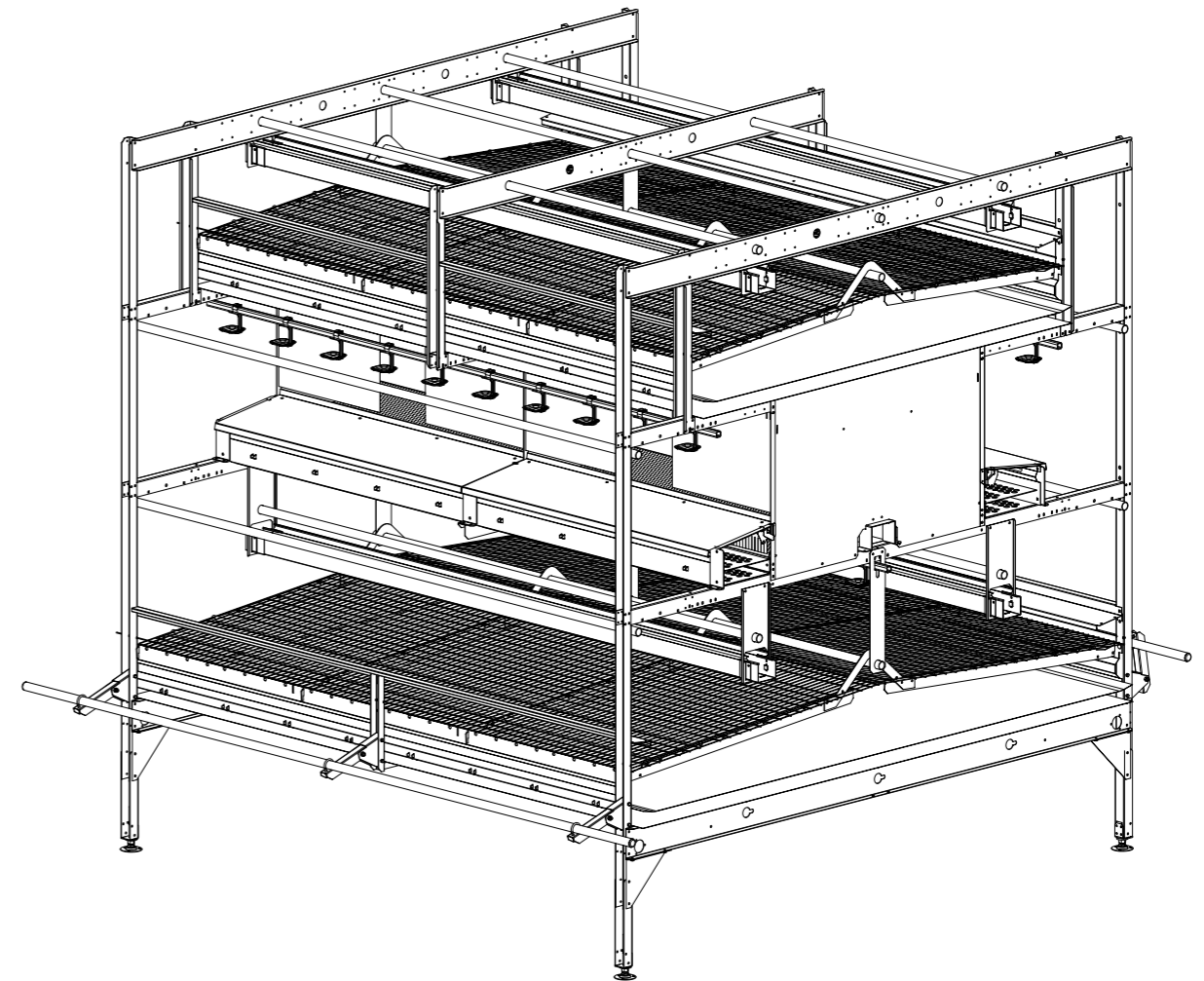

VANTAGGI

- › I sistemi AS sono raccomandati e apprezzati dalle principali catene di distribuzione.
- › Le galline non rimangono e non si sporcano all'interno del nido, questo riduce il soffocamento, aumenta il benessere degli animali e la produttività.
- › Alto livello di produzione.
- › Prodotto sviluppato per garantire la libertà di movimento.
- › Sistema di chiusura dei nidi per ridurre il numero di uova sporche o rotte.
- › Il sistema personalizzabile consente di aggiungere mangiatoia e posatoi in caso di necessità, in base alla dimensione del capannone.
- › Componenti e protezioni di alta qualità.
- › Facile da ispezionare.

PLUS

- › AS Systems are recommended and appreciated by the main distribution chains.
- › The hens don't stay and not soil inside the nest, this reduce choking, increase animal welfare and productivity.
- › High level of Production.
- › Product developed to guarantee freedom of movement.
- › Nests Closing System to reduce dirty and cracked eggs.
- › Customizable System allow to add feed trough and perches in case of necessity, based on building dimension.
- › High quality components and protections.
- › Easy inspection.



VOLIERE › AS 480

AVIARIES › AS 480

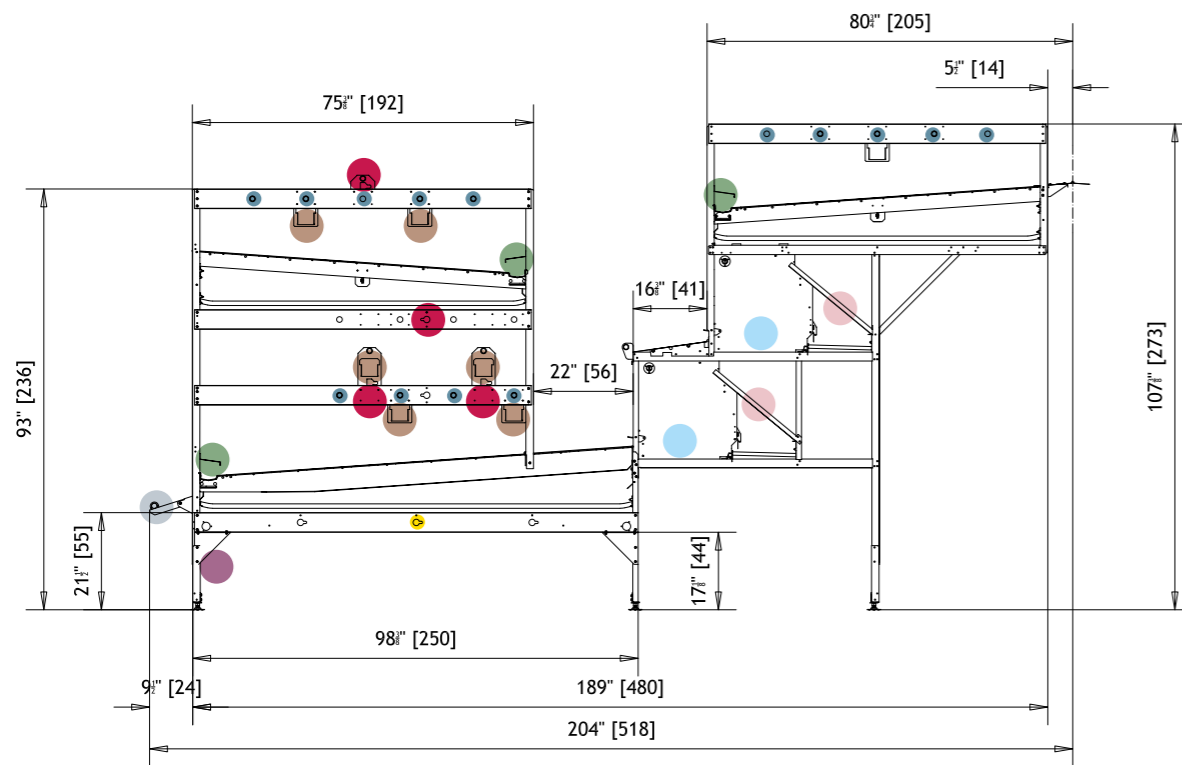

- Astroturf removibile e autopulente
Removable and self-cleaning astroturf
- Copertura in acciaio inox di protezione nastro uova largo 25 cm. 25 cm wide stainless steel protection tape cover
- Mangiatoie dotate di profilo antispreco
Feed trough with anti-waste edge
- Trespolo mobile (può essere usato per l'ispezione)
Movable perch (can be used for inspection)
- Sportello automatico/manuale
Automatic / manual gate
- Linea di abbeveraggio
Drinking line
- Bandina/Trespolo protezione uova in acciaio inox
Stainless steel eggs protection profile / Perch
- Trespolo
Perch
- Illuminazione a Led
Led lighting

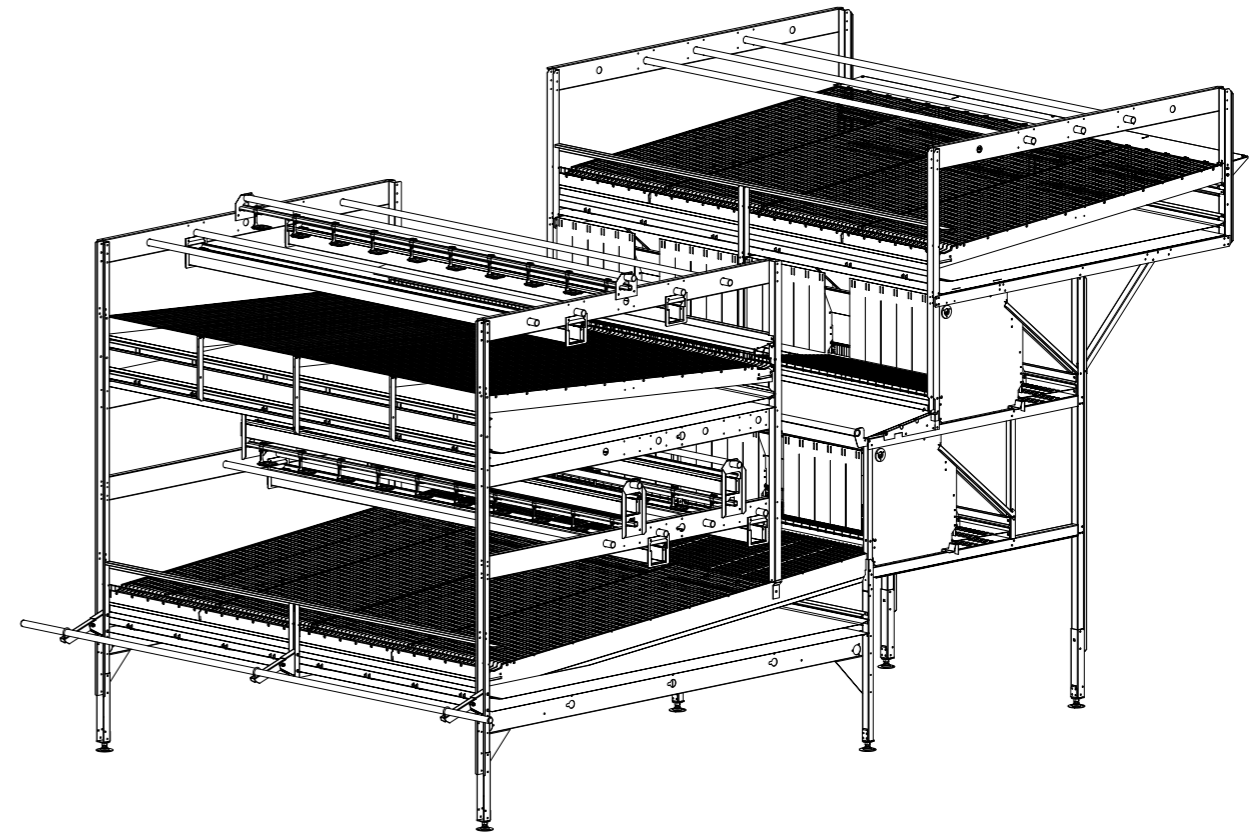

VANTAGGI

- › I sistemi AS sono raccomandati e apprezzati dalle principali catene di distribuzione.
- › La gallina non rimane nel nido, questo riduce il soffocamento, aumenta il benessere degli animali e la produttività.
- › Alto livello di produzione.
- › Prodotto sviluppato per garantire la libertà di movimento.
- › Costruzione con materiali di alta qualità e resistenza.

PLUS

- › AS Systems are recommended and appreciated by the main distribution chains.
- › The hens don't stay and not soil inside the nest, this reduce choking, increase animal welfare and productivity.
- › High level of Production.
- › Product developed to guarantee freedom of movement.
- › High quality construction with resistant materials.

VOLIERE › AS 480 PLUS

AVIARIES › AS 480 PLUS

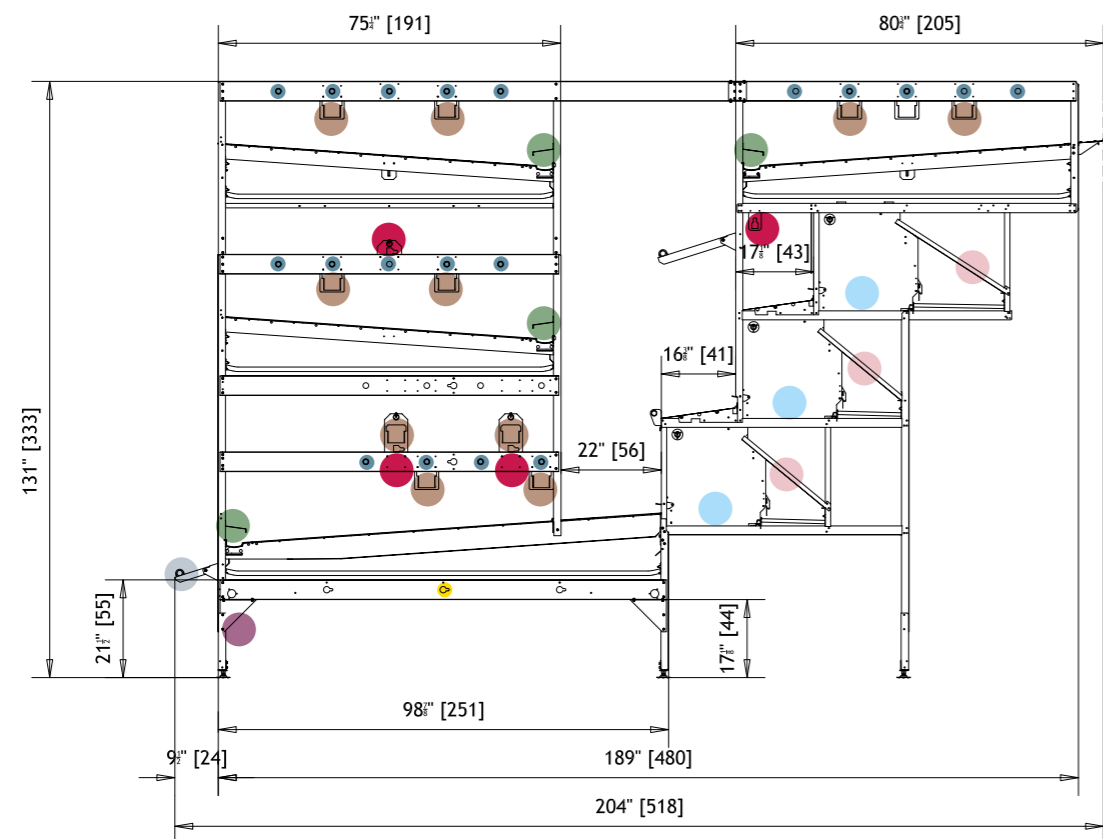

- Astroturf removibile e autopulente
Removable and self-cleaning astroturf
- Copertura in acciaio inox di protezione nastro uova largo 25 cm. 25 cm wide stainless steel protection tape cover
- Mangiatoie dotate di profilo antispreco
Feed trough with anti-waste edge
- Trespolo mobile (può essere usato per l'ispezione)
Movable perch (can be used for inspection)
- Sportello automatico/manuale
Automatic / manual gate
- Linea di abbeveraggio
Drinking line
- Bandina/Trespolo protezione uova in acciaio inox
Stainless steel eggs protection profile / Perch
- Trespolo
Perch
- Illuminazione a Led
Led lighting

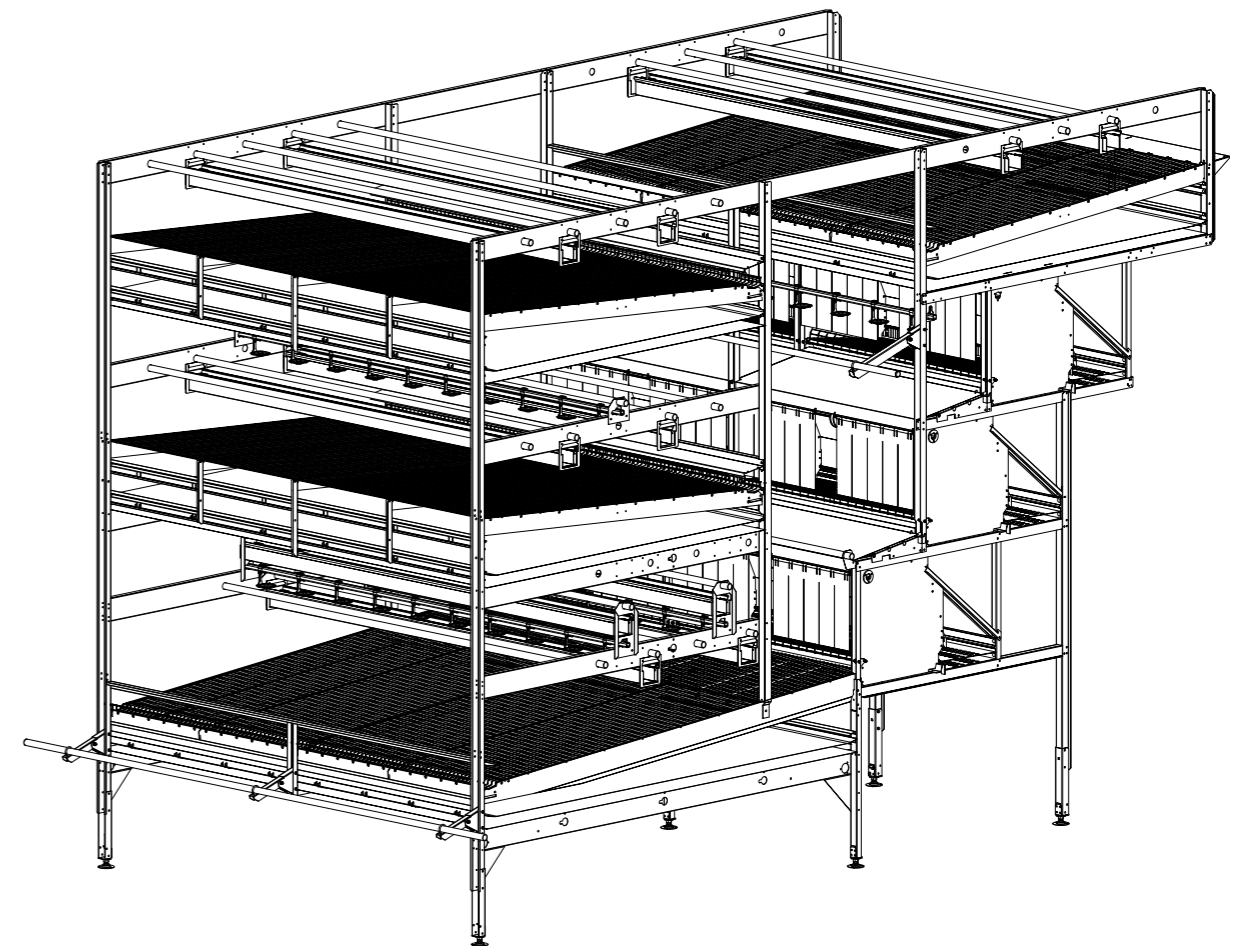

VANTAGGI

- › I sistemi AS sono raccomandati e apprezzati dalle principali catene di distribuzione.
- › Le galline non rimangono e non si sporcano all'interno del nido, questo riduce il soffocamento, aumenta il benessere degli animali e la produttività.
- › Alto livello di produzione.
- › Prodotto sviluppato per garantire la libertà di movimento.
- › Costruzione con materiali di alta qualità e resistenza.

PLUS

- › AS Systems are recommended and appreciated by the main distribution chains.
- › The hens don't stay and not soil inside the nest, this reduce choking, increase animal welfare and productivity.
- › High level of Production.
- › Product developed to guarantee freedom of movement.
- › High quality construction with resistant materials.

VOLIERE › AS 540

AVIARIES › AS 540

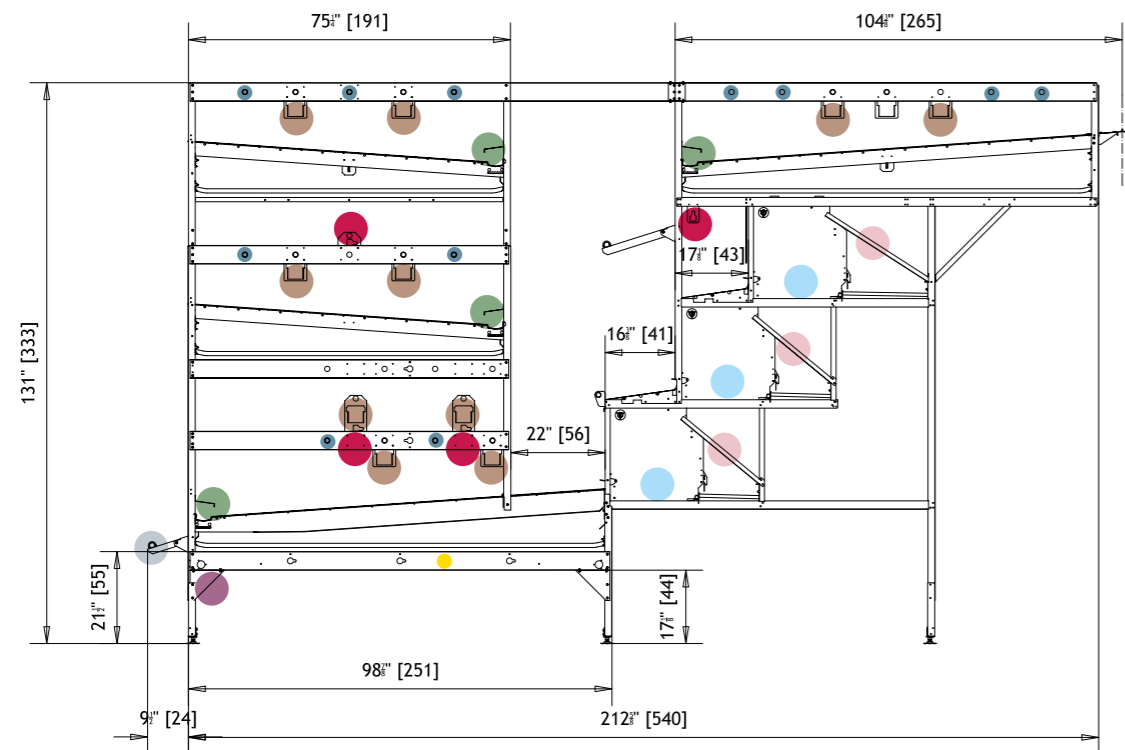

- Astroturf removibile e autopulente
Removable and self-cleaning astroturf
- Copertura in acciaio inox di protezione nastro uova largo 25 cm. 25 cm wide stainless steel protection tape cover
- Mangiatoie dotate di profilo antispreco
Feed trough with anti-waste edge
- Trespolo mobile (può essere usato per l'ispezione)
Movable perch (can be used for inspection)
- Sportello automatico/manuale
Automatic / manual gate
- Linea di abbeveraggio
Drinking line
- Bandina/Trespolo protezione uova in acciaio inox
Stainless steel eggs protection profile / Perch
- Trespolo
Perch
- Illuminazione a Led
Led lighting

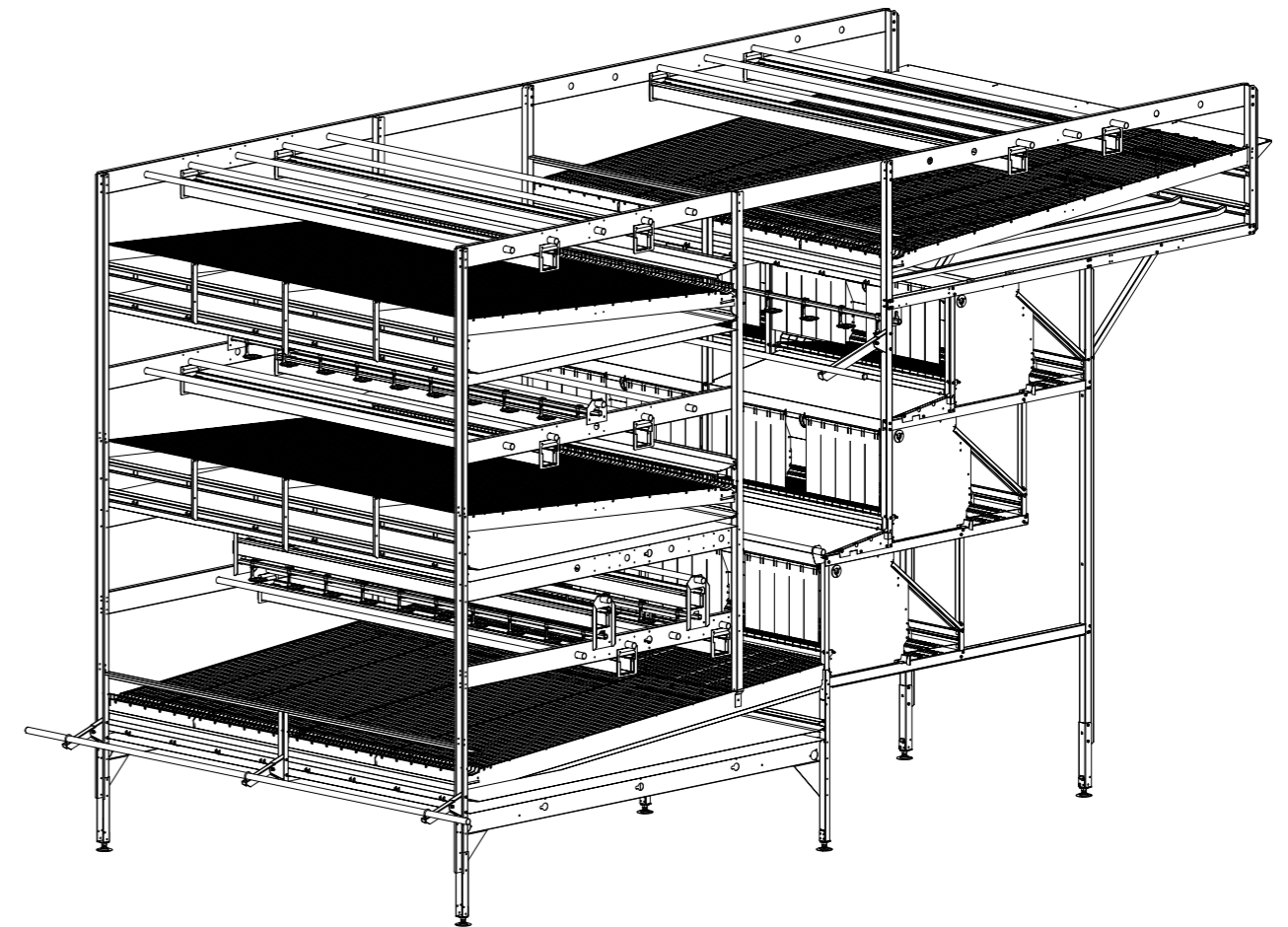

VANTAGGI

- › I sistemi AS sono raccomandati e apprezzati dalle principali catene di distribuzione.
- › Le galline non rimangono e non si sporcano all'interno del nido, questo riduce il soffocamento, aumenta il benessere degli animali e la produttività.
- › Alto livello di produzione.
- › Prodotto sviluppato per garantire la libertà di movimento.
- › Costruzione con materiali di alta qualità e resistenza.

PLUS

- › AS Systems are recommended and appreciated by the main distribution chains.
- › The hens don't stay and not soil inside the nest, this reduce choking, increase animal welfare and productivity.
- › High level of Production.
- › Product developed to guarantee freedom of movement.
- › High quality construction with resistant materials.

VOLIERE › AS 580

AVIARIES › AS 580

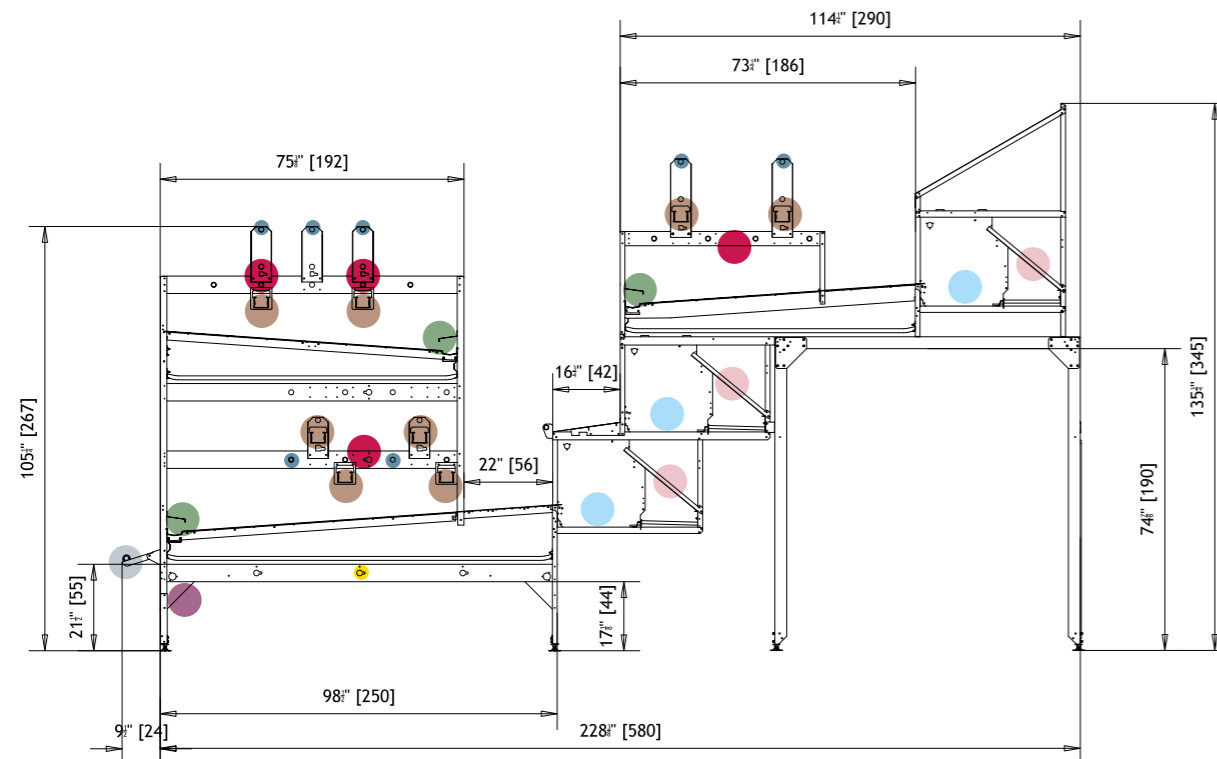

- Astroturf removibile e autopulente
Removable and self-cleaning astroturf
- Copertura in acciaio inox di protezione nastro uova largo 25 cm. 25 cm wide stainless steel protection tape cover
- Mangiatoie dotate di profilo antispreco
Feed trough with anti-waste edge
- Trespole mobile (può essere usato per l'ispezione)
Movable perch (can be used for inspection)
- Sportello automatico/manuale
Automatic / manual gate
- Linea di abbeveraggio
Drinking line
- Bandina/Trespole protezione uova in acciaio inox
Stainless steel eggs protection profile / Perch
- Trespole
Perch
- Illuminazione a Led
Led lighting

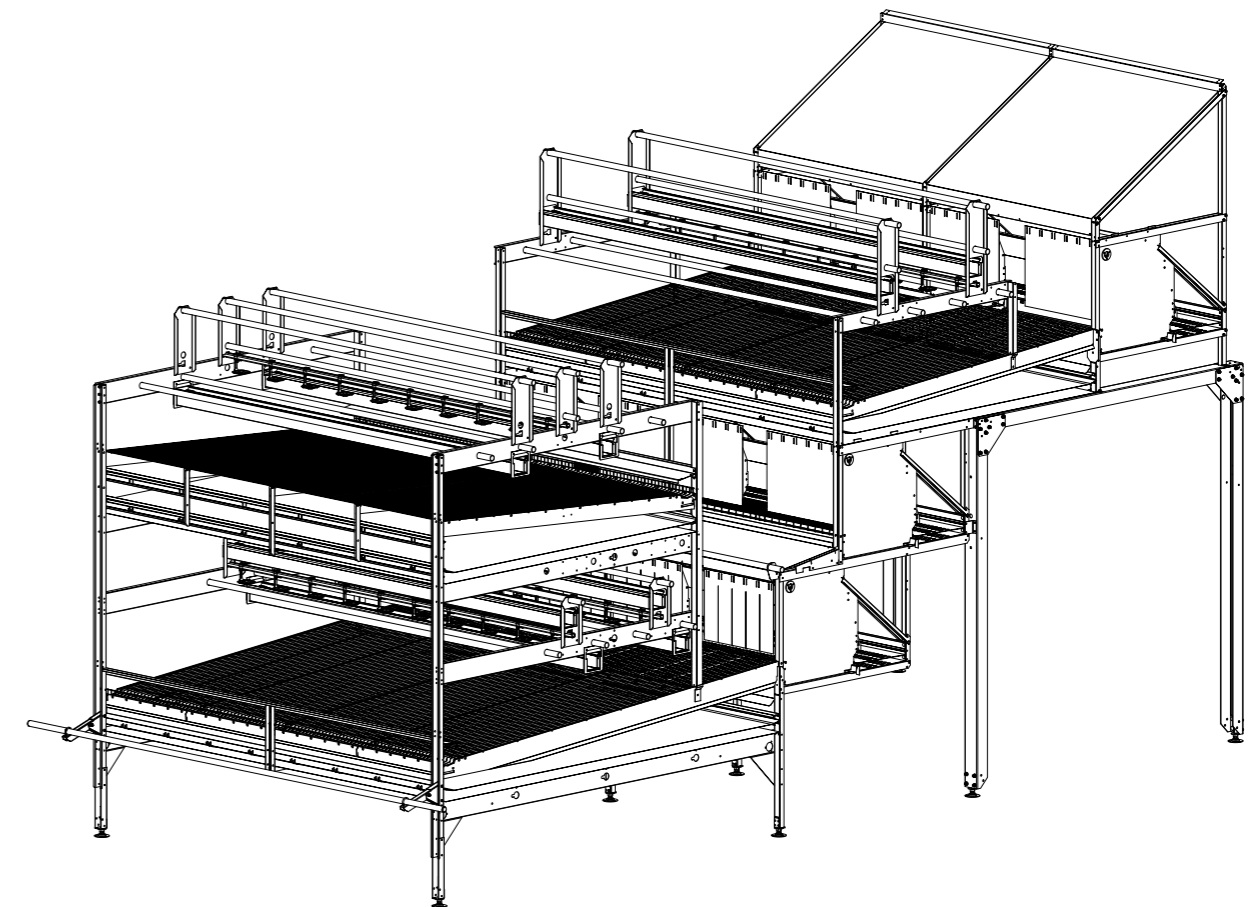

VANTAGGI

- › I sistemi AS sono consigliati e apprezzati dalle principali catene di distribuzione.
- › Le galline non rimangono e non si sporcano all'interno del nido, questo riduce il soffocamento, aumenta il benessere degli animali e la produttività.
- › Alto livello di produzione.
- › Prodotto sviluppato per garantire la libertà di movimento.
- › Costruzione con materiali di alta qualità e resistenza.

PLUS

- › AS Systems are recommended and appreciated by the main distribution chains.
- › The hens don't stay and not soil inside the nest, this reduce choking, increase animal welfare and productivity.
- › High level of Production.
- › Product developed to guarantee freedom of movement.
- › High quality construction with resistant materials.

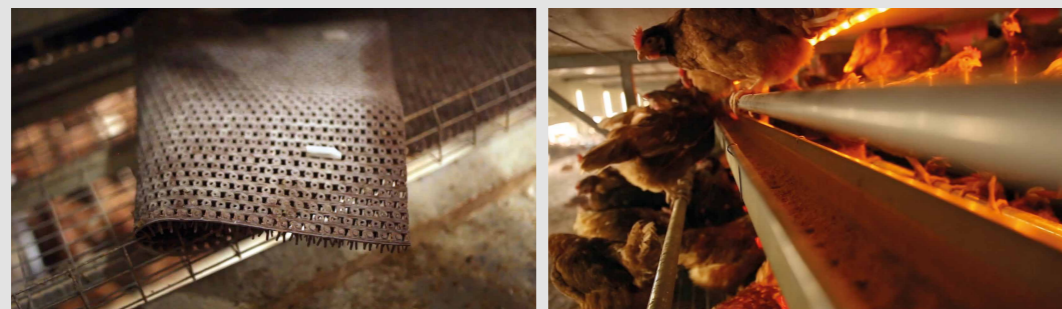

VOLIERE › AS 580 PLUS

AVIARIES › AS 580 PLUS

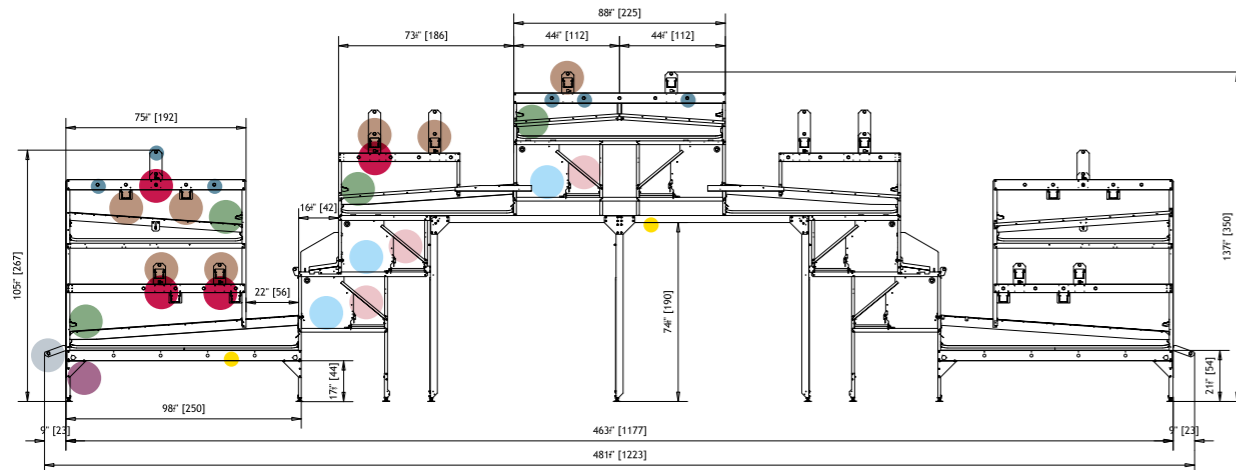

- Astroturf removibile e autopulente
Removable and self-cleaning astroturf
- Copertura in acciaio inox di protezione nastro uova largo 25 cm. 25 cm wide stainless steel protection tape cover
- Mangiatoie dotate di profilo antispreco
Feed trough with anti-waste edge
- Trespolo mobile (può essere usato per l'ispezione)
Movable perch (can be used for inspection)
- Sportello automatico/manuale
Automatic / manual gate
- Linea di abbeveraggio
Drinking line
- Bandina/Trespolo protezione uova in acciaio inox
Stainless steel eggs protection profile / Perch
- Trespolo
Perch
- Illuminazione a Led
Led lighting

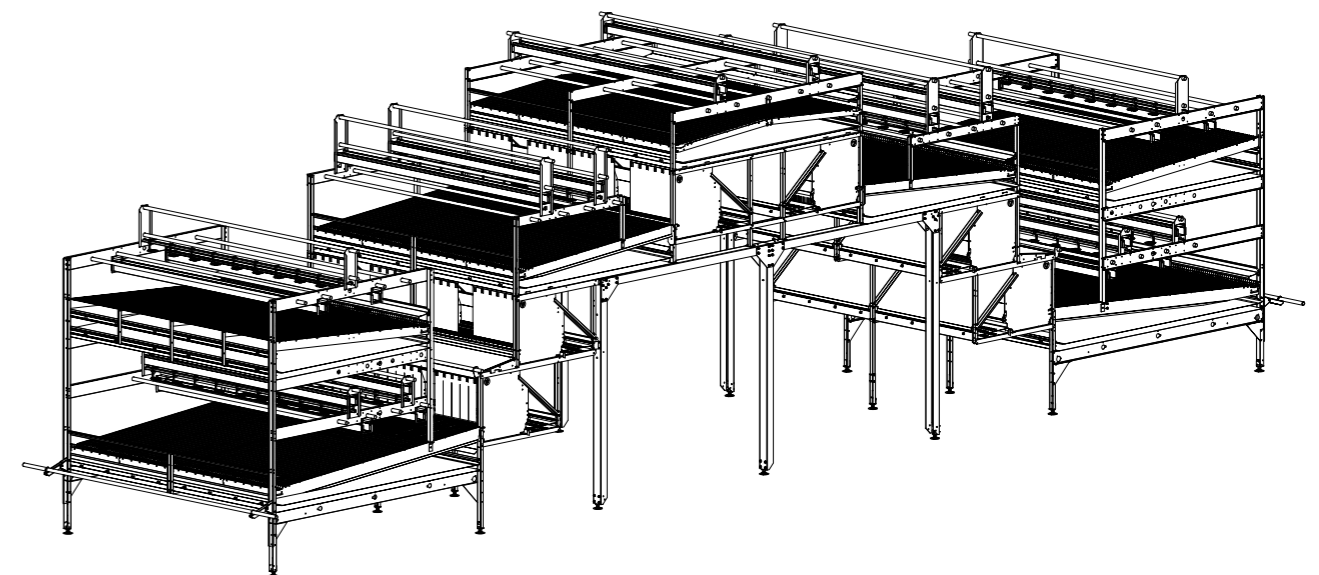

VANTAGGI

- › I sistemi AS sono consigliati e apprezzati dalle principali catene di distribuzione.
- › Le galline non rimangono e non si sporcano all'interno del nido, questo riduce il soffocamento, aumenta il benessere degli animali e la produttività.
- › Alto livello di produzione.
- › Prodotto sviluppato per garantire la libertà di movimento.
- › Costruzione con materiali di alta qualità e resistenza.

PLUS

- › AS Systems are recommended and appreciated by the main distribution chains.
- › The hens don't stay and not soil inside the nest, this reduce choking, increase animal welfare and productivity.
- › High level of Production.
- › Product developed to guarantee freedom of movement.
- › High quality construction with resistant materials.

VOLIERE › AS 550/580/610 EVOLUTION

AVIARIES › AS 550/580/610 EVOLUTION

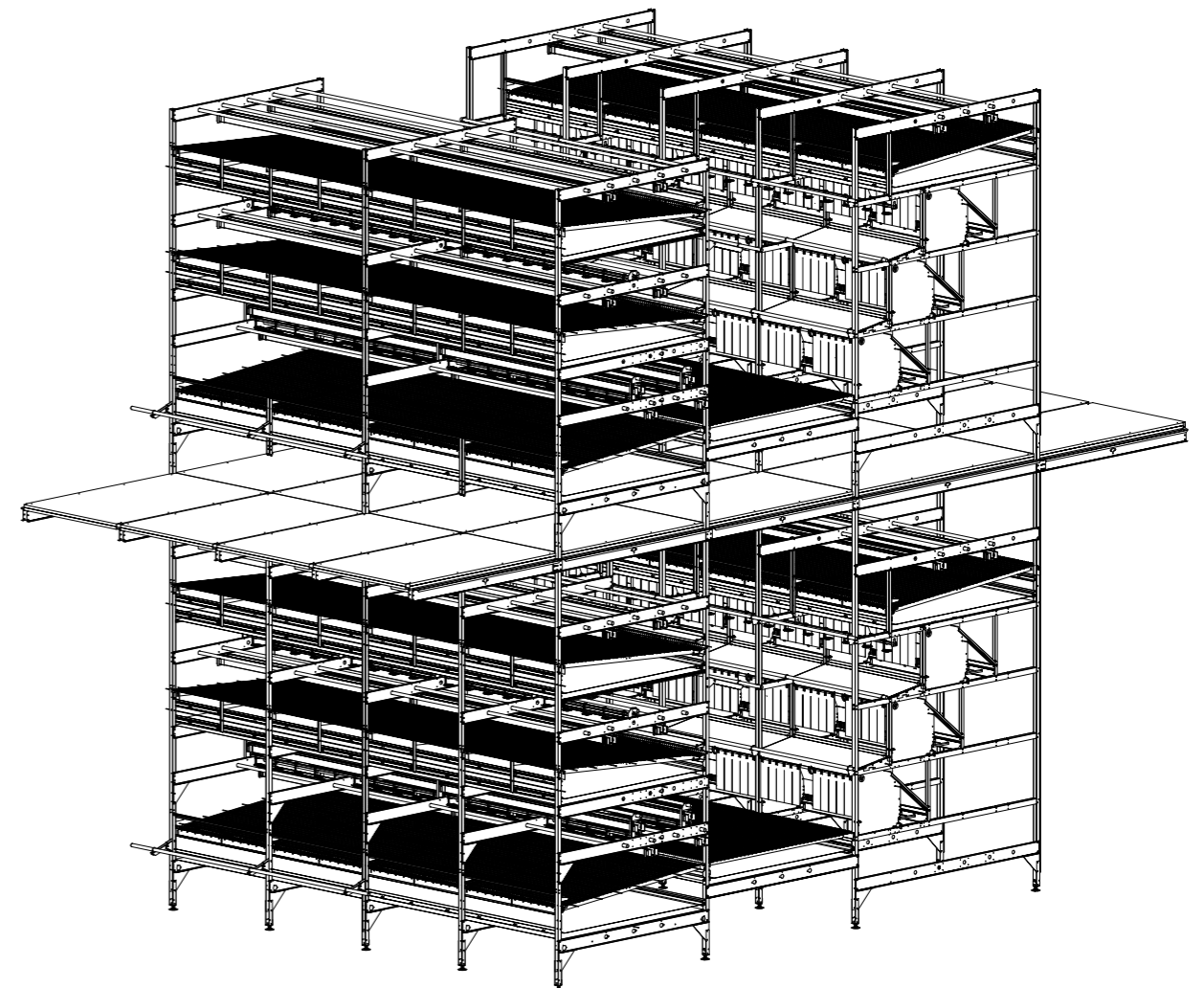
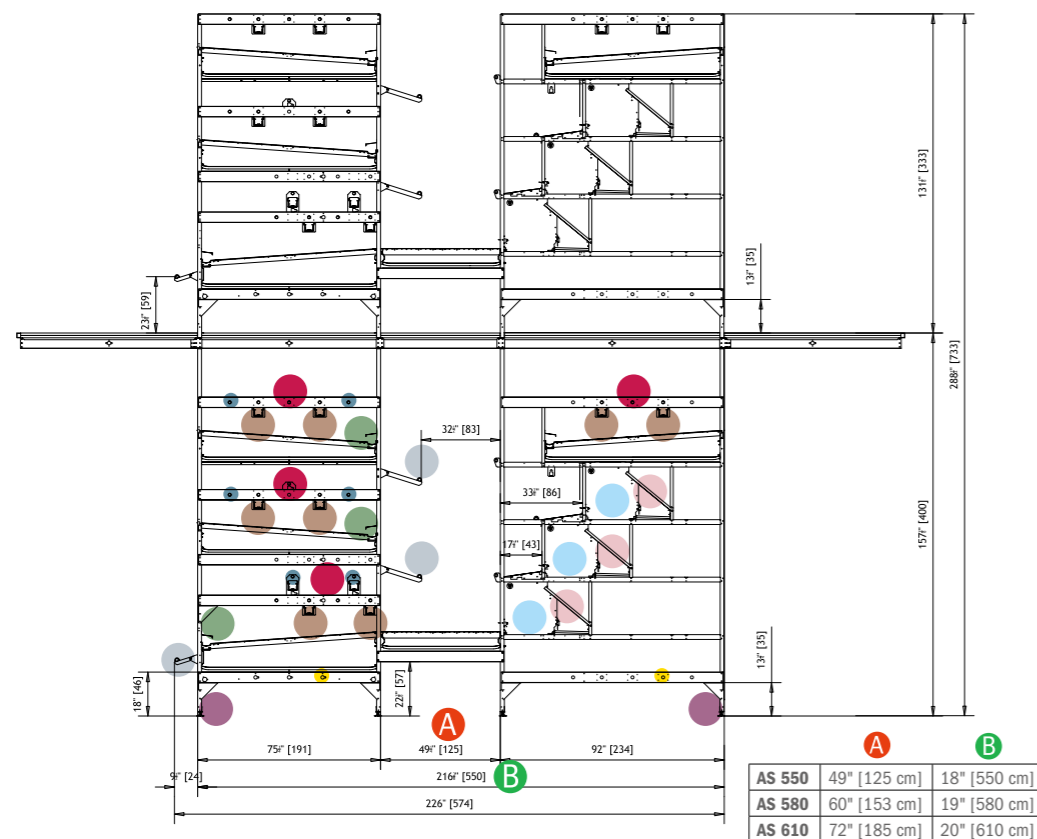

- Astroturf removibile e autopulente
Removable and self-cleaning astroturf
- Copertura in acciaio inox di protezione nastro uova largo 25 cm. 25 cm wide stainless steel protection tape cover
- Mangiatoie dotate di profilo antispreco
Feed trough with anti-waste edge
- Trespolo mobile (può essere usato per l'ispezione)
Movable perch (can be used for inspection)
- Sportello automatico/manuale
Automatic / manual gate
- Linea di abbeveraggio
Drinking line
- Bandina/Trespolo protezione uova in acciaio inox
Stainless steel eggs protection profile / Perch
- Trespolo
Perch
- Illuminazione a Led
Led lighting

VANTAGGI

- › I sistemi AS sono raccomandati e apprezzati dalle principali catene di distribuzione.
- › Le galline non rimangono e non sporcano il nido, questo riduce il soffocamento, aumenta il benessere degli animali e la produttività.
- › Alto livello di produzione.
- › Prodotto sviluppato per garantire la libertà di movimento.
- › Sistema molto flessibile e regolabile su fienili nuovi e esistenti.
- › Possono essere 2 o 3 livelli a seconda dell'altezza della stalla.
- › Buona qualità delle uova, grazie alla pendenza dei nidi (senza uova nei nidi significa bassi controlli e crepe).
- › Sistema di nidi di chiusura di ottima qualità, movimentato da catene inox, nessuna manutenzione.
- › Migliore allineamento del sistema di nastri per pollina.
- › Costruzione con materiali di alta qualità e resistenza.
- › Facile da ispezionare.

PLUS

- › AS Systems are recommended and appreciated by the main distribution chains.
- › The hens don't stay and not soil inside the nest, this reduce choking, increase animal welfare and productivity.
- › High level of Production.
- › Product developed to guarantee freedom of movement.
- › Very flexible and adjustable System on new and existing barns.
- › Can be 2 or 3 levels depending on Height of the barn.
- › Good quality of eggs, thanks to slope of nests (no eggs in the nests means low checks and cracks).
- › Very good quality of closing nests system, moved by s.s. chains, no maintenance.
- › Best manure belt system alignment.
- › High quality construction with resistant materials.
- › Easy to inspect.



VOLIERE › VS 188

AVIARIES › VS 188

NASTRO 15 CM
EGG BELT 6"

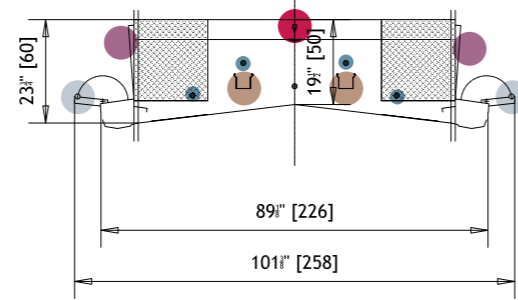
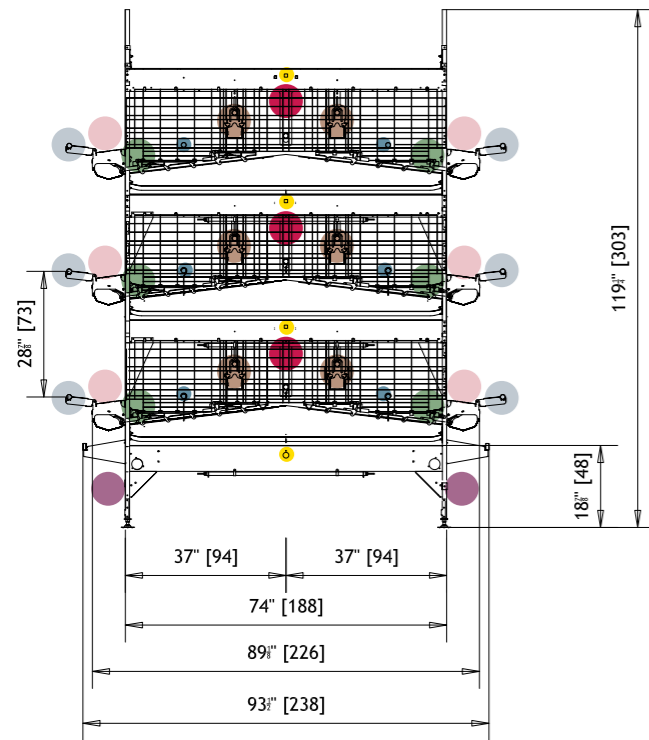

NASTRO 20 CM
EGG BELT 8"

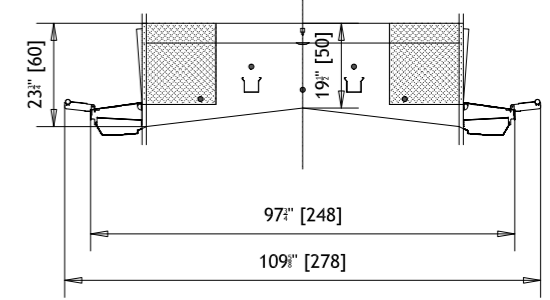
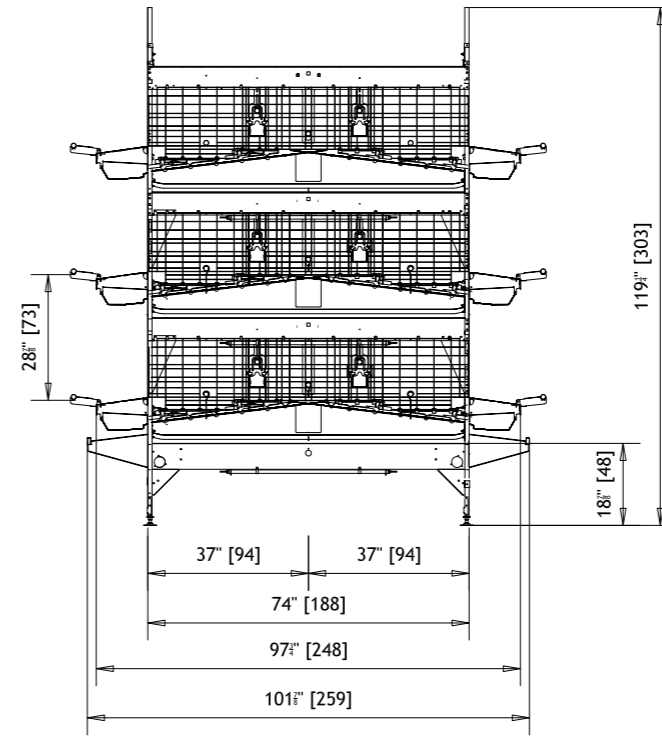

- Copertura in acciaio inox di protezione nastro uova largo 25 cm. 25 cm wide stainless steel protection tape cover
- Mangiatoie dotate di profilo antispreco
Feed trough with anti-waste edge
- Trespolo mobile (può essere usato per l'ispezione)
Movable perch (can be used for inspection)
- Sportello automatico/manuale
Automatic / manual gate

- Linea di abbeveraggio
Drinking line
- Bandina/Trespolo protezione uova in acciaio inox
Stainless steel eggs protection profile / Perch
- Bandina
Perch
- Illuminazione a Led
Led lighting

VANTAGGI

- › Sistema che sviluppa una grande superficie e un'alta densità di popolazione.
- › Possibilità di più livelli.
- › Sistema di produzione flessibile.
- › Facile da ispezionare

PLUS

- › System that develops large surface and high population density for each plant.
- › Possibility of multiple Tiers.
- › Flexible production system.
- › Easy to Inspect

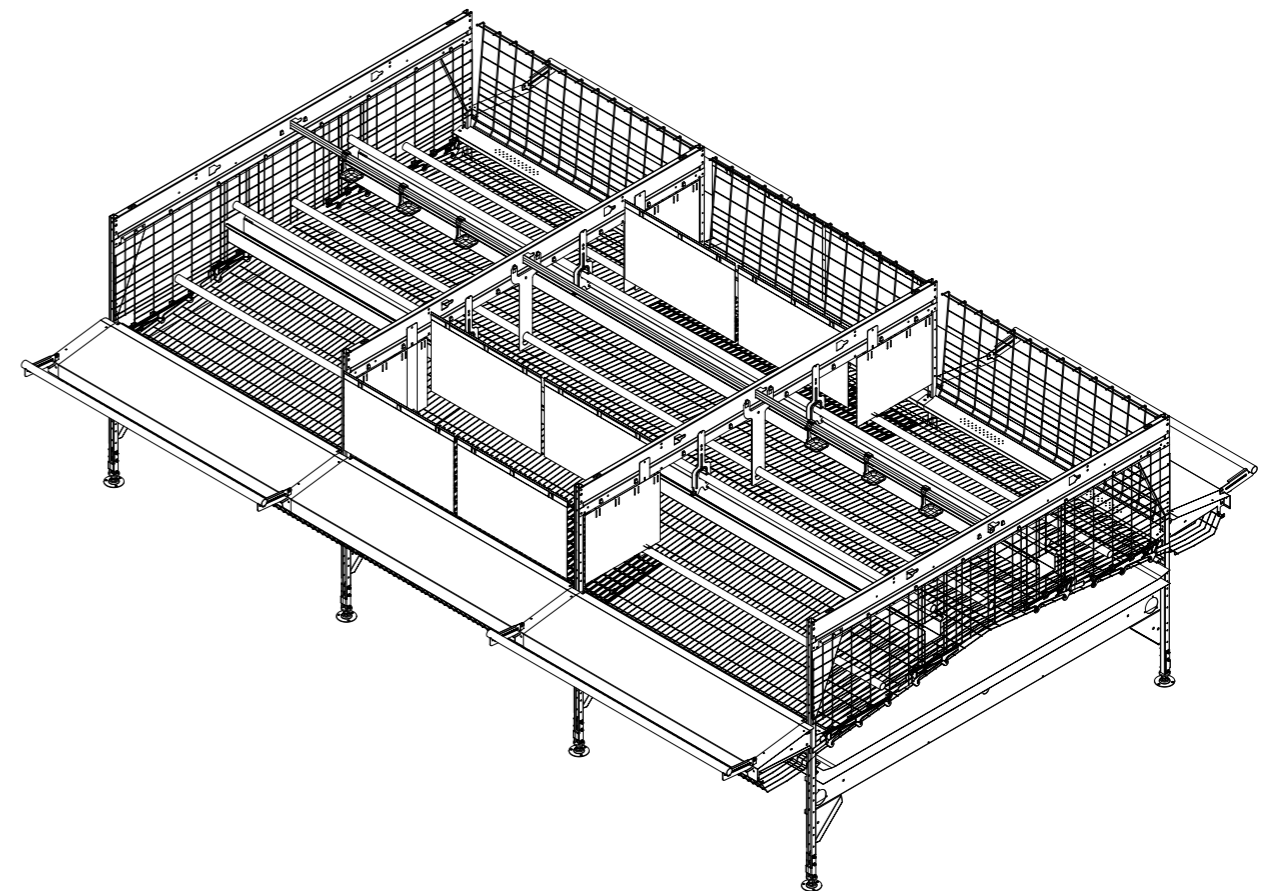

VOLIERE › VS 224

AVIARIES › VS 224

NASTRO 15 CM
EGG BELT 6"

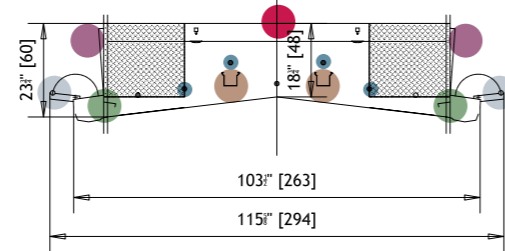
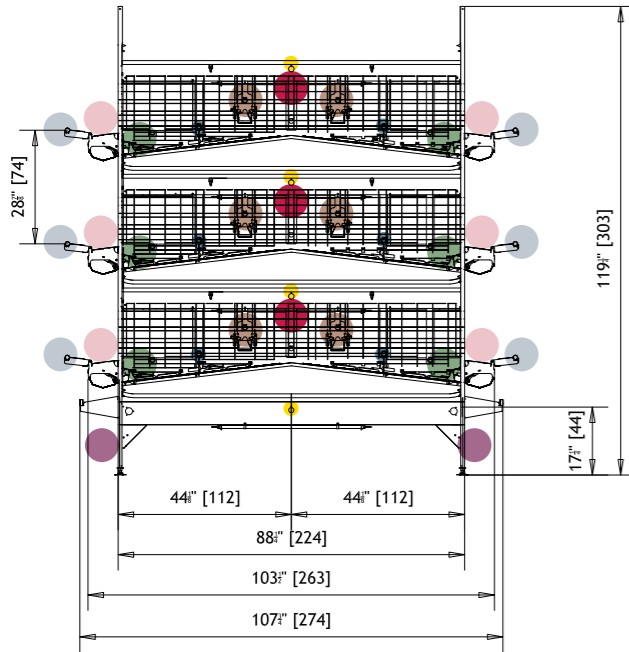

- Copertura in acciaio inox di protezione nastro uova largo 25 cm. 25 cm wide stainless steel protection tape cover
- Mangiatoie dotate di profilo antispreco
Feed trough with anti-waste edge
- Trespole mobile (può essere usato per l'ispezione)
Movable perch (can be used for inspection)
- Sportello automatico/manuale
Automatic / manual gate

- Linea di abbeveraggio
Drinking line
- Bandina/Trespole protezione uova in acciaio inox
Stainless steel eggs protection profile / Perch
- Trespole
Perch
- Illuminazione a Led
Led lighting

VANTAGGI

- › Sistema che sviluppa una grande superficie e un'alta densità di popolazione.
- › Possibilità di sovrapposizione di più livelli.
- › Sistema di produzione flessibile.
- › Facile da ispezionare

PLUS

- › System that develops large surface and high population density for each plant.
- › Possibility of overlapping multiple Tiers.
- › Flexible production system.
- › Easy to Inspect



NASTRO 20 CM
EGG BELT 8"

